

1

ЭЛЕКТРИКА

ГУСЕНИЦЫ

2

ВЫХЛОПНАЯ СИСТЕМА

Кимрех предлагает широкий ассортимент гусениц для всех моделей снегоходов самого разного предназначения. Гусеницы полностью соответствуют оригинальным и поставляются с отверстиями для шипов, в т.ч. и для спортивных снегоходов. Соответствуют стандартам качества ASTM и ISO-9002. Гусеницы изготовлены с использованием кевлара и в процессе производства проходят предварительную натяжку, т.е. при обкатке требуется лишь незначительная натяжка.

3

ТРАНСМИССИЯ

4

ПОДВЕСКА

РАЗМЕРЫ ГУСЕНИЦ

5

ТОРМОЗА

ШАГ (РИС. 1.)

Подразумевает расстояние между центрами отверстий гусеницы по длине в дюймах.

ШИРИНА ЦЕНТРАЛЬНОЙ ЧАСТИ (РИС.2)

Подразумевает расстояние между центрами отверстий гусеницы по ширине. При помощи этой величины можно проверить правильное расположение роликов гусеничного механизма.

6

ВЕТРОВЫЕ СТЕКЛА

ДЛИНА

Высчитывается посредством умножения количества отверстий на величину шага.

Например, $48 \times 2,52'' = 120,96$ дюйма. Поскольку длину гусеницы обычно приводят в см, то $2,54 \times 121 = 307$ см.

7

ПОДАЧА ТОПЛИВА

ШИРИНА (РИС. 2.)

Расстояние между краями гусеницы.

КОЛИЧЕСТВО ОТВЕРСТИЙ / СНЕГОЗАЦЕПОВ (ШПОР)

Подразумевает их общее количество в одном ряду.

(РИС. 1.)



(РИС. 2.)

Полная
ширина

8

УПРАВЛЕНИЕ

9

ДВИГАТЕЛЬ

10

РЕМНИ ВАРИАТОРА

11

ПРИНАДЛЕЖН. ГУСЕНИЦЫ

12

LYNX

ГАРАНТИЯ

На все гусеницы KIMPEX Vantage, Durado и Aggressor -
1 год, начиная с даты продажи!

X-FORCE

Гусеницы Kimrex X-FORCE™ предназначены для спортивной и экстремальной езды. Пригодны только для снегоходов с короткой базой (38 x 307).

№ Изделия:

04-748-125SC мягкая резина

04-748-125HC жесткая резина

ЦЕНА €

755

755

AGGRESSOR

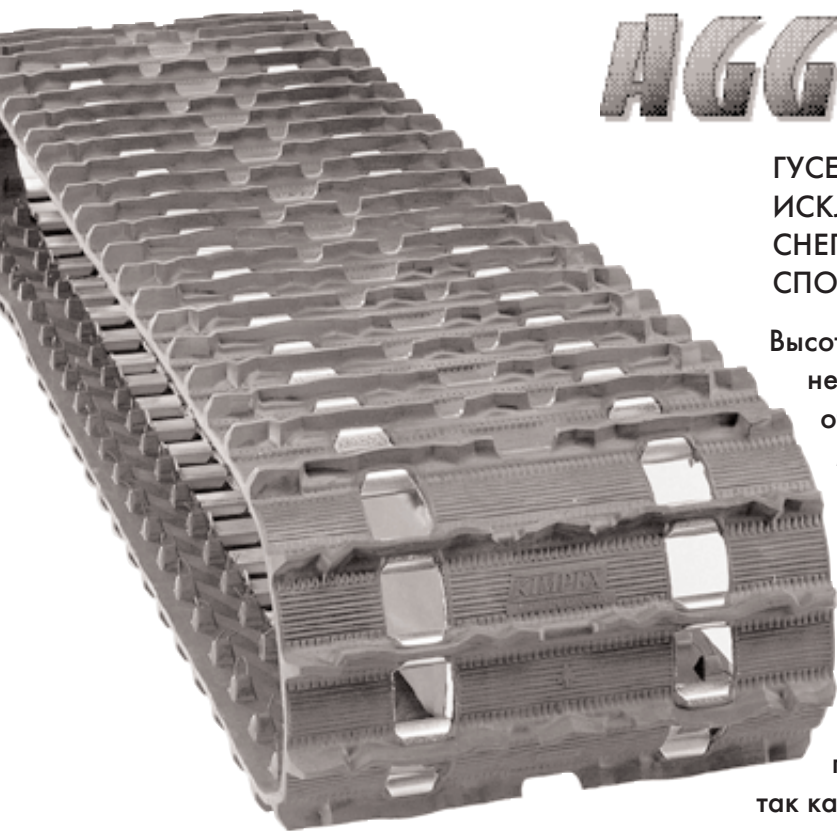

ГУСЕНИЦЫ AGGRESSOR -
ИСКЛЮЧИТЕЛЬНОЕ СЦЕПЛЕНИЕ В МЯГКОМ
СНЕГУ! AGGRESSOR - ПОЧТИ ДЛЯ ВСЕХ
СПОРТИВНЫХ СНЕГОХОДОВ!

Высота снегозацепа позволяет выбрать Вам
необходимую гусеницу, в зависимости
от целевого предназначения снегохода.

Мы предлагаем три вида гусениц с высо-
той снегозацепа 19, 25, 30 и 32 мм.

Исполненная по всей ширине гусеницы
форма снегозацепа, напоминающая
черпак, гарантирует максимально воз-
можное сцепление с поверхностью. Уси-
ленная структура на основе кевлара
с нейлоном придает гусенице завидную
прочность на износ, вытягивание и излом,
так как материал кевлар, в соотношении к свое-
му весу, в три раза крепче, чем сталь. По этой при-
чине AGGRESSOR упруг и легок.

AGGRESSOR ВЫСОТА СНЕГОЗАЦЕПА 19 мм

SKI-DOO	ГОД ВЫПУСКА	ТИП	ШИРИНА мм	ШАГ мм	КОЛИЧЕСТВО СНЕГОЗАЦЕПОВ	AGGRESSOR 19 мм	ЦЕНА €
Alpine	1988-91	2	407	50	71	04-937	470
Alpine II	1991-95	2	407	50	71	04-937	470
Escapade	1987-89	2	407	50	63	04-926	499
Formula MX LT	1987-89	2	407	50	63	04-926	499
Formula Plus	1985-89	2	407	50	58	04-933K	470
Formula Plus LT	1987-89	2	407	50	63	04-926	499
Formula SP, SS	1985-86	2	407	50	58	04-933K	470
Formula SS-25	1984	2	381	50	58	04-933K	470
Safari G/L	1985-86	2	407	50	63	04-926	499
Safari GLX	1990-92	2	407	50	63	04-926	499
Safari L, Deluxe, 503 Rally	1993-94	2	407	50	63	04-926	499
Safari LX, L, LE	1990-92	2	407	50	63	04-926	499
Safari LC	1990-92	2	407	50	63	04-926	499
Safari LCE	1990-92	2	407	50	63	04-926	499
Safari 377E	1984-88	2	407	50	58	04-933K	470
Safari 447	1984-88	2	407	50	63	04-926	499
Safari 503-Cheyenne	1987-91	2	407	50	71	04-937	470
Safari Scout	1989-92	2	407	50	58	04-933K	470
Safari Saga	1989	2	407	50	58	04-933K	470
Skandic 503	1987	2	407	50	71	04-937	470
Skandic II, R	1992-93	2	407	50	71	04-937	470
Skandic II 377, 377R, 503R	1993-94	2	407	50	71	04-937	470
Stratos,	1987-89	2	407	50	58	04-933K	470
YAMAHA	ГОД ВЫПУСКА	ТИП	ШИРИНА мм	ШАГ мм	КОЛИЧЕСТВО СНЕГОЗАЦЕПОВ	AGGRESSOR 19 мм	ЦЕНА €
BR 250TS	1984-97	3	381	84	31	04-961	429
CF 300 (Inviter)	1986-89	3	381	84	31	04-961	429
CS 340 (Ovation)	1989-98	3	381	84	33	04-962	439
EC, 340	1981-88	3	381	84	33	04-962	439
ET 300	1979-84	3	381	84	31	04-961	429
ET 340	1980-88	3	381	84	33	04-962	439

Гусеницы, продолжение...

AGGRESSOR ВЫСОТА СНЕГОЗАЦЕПА 32 мм

SKI-DOO	ГОД ВЫПУСКА	ТИП	ШИРИНА мм	ШАГ мм	КОЛИЧЕСТВО СНЕГОЗАЦЕПОВ	AGGRESSOR 32 мм	ЦЕНА €
Indy 440 SKS	1993-96	8	381	64	53	04-953-15K	840
Indy 500 Classic, SKS	1992-97	8	381	64	53	04-953-15K	840
Indy 500 SKS EFI, SP EFI	1992-97	8	381	64	53	04-953-15K	840
Indy 500 SKS	1989-91	8	381	64	53	04-953-15K	840
Indy Lite GT, Starlite GT	1992-97	8	381	64	53	04-953-15K	840
Indy Lite Touring	1998	8	381	64	53	04-953-15K	840
Indy 650 SKS	1988-92	8	381	64	53	04-953-15K	840
Indy 700 RMK	1997-98	8	381	64	53	04-953-15K	840
Indy 700 RMK, SKS	1997-98	8	381	64	53	04-953-15K	840
Indy RXL, SKS EFI, Touring	1990-96	8	381	64	53	04-953-15K	840
Indy Sport, SKS, Touring	1994-98	8	381	64	53	04-953-15K	840
Indy Storm SKS	1993-98	8	381	64	53	04-953-15K	840
Indy Trail Deluxe,	1990-98	8	381	64	53	04-953-15K	840
Indy Trail 133 SKS	1987-89	8	381	64	53	04-953-15K	840
Indy Ultra SKS	1996-98	8	381	64	53	04-953-15K	840
Indy Ultra Touring	1997-98	8	381	64	53	04-953-15K	840
Indy XLT SKS	1993-98	8	381	64	53	04-953-15K	840
Indy XLT Touring	1995-98	8	381	64	53	04-953-15K	840
Startrak	1987-90	8	381	64	53	04-953-15K	840

AGGRESSOR ВЫСОТА СНЕГОЗАЦЕПА 25 и 30 мм

ARCTIC CAT	ГОД ВЫПУСКА	ТИП	ШИРИНА мм	ШАГ мм	СНЕГОЗАЦЕПЫ	AGGRESSOR 25 мм	ЦЕНА €	AGGRESSOR 30 мм	ЦЕНА €
Bearcat 550 Widetrack	1996-2001	8	508	64	62			04-929K	890
Cougar	1989-98	8	381	64	48	04-948-10K	569	04-948-12K	715
Cougar 2-Up	1993	8	381	64	48	04-948-10K	569	04-948-12K	715
Cougar Mountain Cat	1993-98	8	381	64	54	04-954-10K	705		
El Tigre EXT	1989-91	8	381	64	48	04-948-10K	569	04-948-12K	715
El Tigre Mountain Cat	1989-91	8	381	64	54	04-954-10K	705		
EXT	1991-93	8	381	64	48	04-948-10K	569	04-948-12K	715
EXT Mountain Cat	1991-93	8	381	64	54	04-954-10K	705		
600 EXT Triple	1997-98	8	381	64	48	04-948-10K	569	04-948-12K	715
600 EXT Triple Touring	1998	8	381	64	54	04-954-10K	705		
EXT EFI	1993-95	8	381	64	48	04-948-10K	569	04-948-12K	715
EXT 580, EFI	1994-98	8	381	64	48	04-948-10K	569	04-948-12K	715
EXT 580 Powder Special	1995-97	8	381	64	54	04-954-10K	705		
EXT EFI Mountain Cat	1994-98	8	381	64	54	04-954-10K	705		
Jag, Jag Deluxe	1992-98	8	381	64	48	04-948-10K	569	04-948-12K	715
Jag Special	1992-93	8	381	64	48	04-948-10K	569	04-948-12K	715
Jag, 440Z	1994-98	8	381	64	48	04-948-10K	569	04-948-12K	715
Pantera	1990-91	8	381	64	48	04-948-10K	569	04-948-12K	715
Pantera	1992-02	8	381	64	54	04-954-10K	705		
Pantera 1000	2000-02	8	381	64	54	04-954-10K	705		
Panther, Deluxe	1992-02	8	381	64	54	04-954-10K	705		
Prowler	1990-93	8	381	64	48	04-948-10K	569	04-948-12K	715
Prowler 2-Up	1993	8	381	64	54	04-954-10K	705		
Prowler Mountain Cat	1990-93	8	381	64	54	04-954-10K	705		
Prowler Special	1991-92	8	381	64	48	04-948-10K	569	04-948-12K	715
600 Powder Extreme	1997-98	8	381	64	54	04-954-10K	705		
Powder Special, EFI	1997-98	8	381	64	54	04-954-10K	705		
Prowler EFI	1994	8	381	64	48	04-948-10K	569	04-948-12K	715
Prowler EFI 2-Up	1994-95	8	381	64	54	04-954-10K	705		
Puma, Deluxe	1994-97	8	381	64	48	04-948-10K	569	04-948-12K	715
Puma 2-Up	1995-97	8	381	64	54	04-954-10K	705		
Thundercat	1993-98	8	381	64	48	04-948-10K	569	04-948-12K	715
Thundercat Mountain Cat	1994-98	8	381	64	54	04-954-10K	705		
Wildcat 650, 700	1989-93	8	381	64	48	04-948-10K	569	04-948-12K	715
Wildcat EFI, Touring	1993-96	8	381	64	48	04-948-10K	569	04-948-12K	715
Wildcat Mountain Cat	1989-93	8	381	64	54	04-954-10K	705		
Wildcat EFI, 700, M.C.	1992-96	8	381	64	54	04-954-10K	705		
ZL 500, 600	1998-2001	8	381	64	54	04-948-10K	569		
ZR 440, 580, 600, 700(BCE)	1993-2002	8	381	64	54	04-948-10K	569		

AGGRESSOR

ВЫСОТА СНЕГОЗАЦЕПА 25 и 30 мм

POLARIS	ГОД ВЫПУСКА	ТИП	ШИРИНА мм	ШАГ мм	СНЕГО-ЗАЦЕПЫ	AGGRESSOR 25 мм	ЦЕНА €	AGGRESSOR 30 мм	ЦЕНА €
Classic	1994-98	8	381	64	48	04-948-10K	569	04-948-12K	715
Indy Sport	1987-90	8	381	64	48	04-948-10K	569	04-948-12K	715
Indy 400	1984-91	8	381	64	48	04-948-10K	569	04-948-12K	715
Indy 400 Classic	1988	8	381	64	48	04-948-10K	569	04-948-12K	715
Indy 400 XC	1991	8	381	64	48	04-948-10K	569	04-948-12K	715
Indy 400 SKS	1987-88	8	381	64	53	04-953-10K	755	04-953-12K	829
Indy 440, 440 XCR	1992-98	8	381	64	48	04-948-10K	569	04-948-12K	715
Indy 440 L/C	1995-98	8	381	64	48	04-948-10K	569	04-948-12K	715
Indy 440 SKS	1993-96	8	381	64	53	04-953-10K	755	04-953-12K	829
Indy 500, 500 Classic	1989-98	8	381	64	48	04-948-10K	569	04-948-12K	715
Indy 500 Classic, SKS	1992-97	8	381	64	53	04-953-10K	755	04-953-12K	829
Indy 500, SP	1989-93	8	381	64	48	04-948-10K	569	04-948-12K	715
Indy 500 SKS EFI, SP EFI	1992-97	8	381	64	53	04-953-10K	755	04-953-12K	829
Indy 500 SKS	1989-91	8	381	64	53	04-953-10K	755	04-953-12K	829
Indy 500 Carb., 500 EFI	1995-97	8	381	64	48	04-948-10K	569	04-948-12K	715
Indy Lite, Deluxe, Starlite	1993-98	8	381	64	48	04-948-10K	569	04-948-12K	715
XC 500,600,700 SP yms.	1997-02	8	381	64	48	04-948-10K	612,2	04-948-12K	715
Indy Lite GT, Starlite GT	1992-97	8	381	64	53	04-953-10K	755	04-953-12K	829
Indy Lite Touring	1998	8	381	64	53	04-953-10K	755	04-953-12K	829
Indy 600, Cross Country XC, LE, SE	1983-87	8	381	64	48	04-948-10K	569	04-948-12K	715
Indy 650, RXL	1988-93	8	381	64	48	04-948-10K	569	04-948-12K	715
Indy 650 SKS	1988-92	8	381	64	53	04-953-10K	755	04-953-12K	829
Indy 700 RMK,SKS	1997-98	8	381	64	53	04-953-10K	755	04-953-12K	829
Indy 700 XCR	1998	8	381	64	48	04-948-10K	569	04-948-12K	715
Indy RXL, SKS EFI, Touring	1990-96	8	381	64	48	04-953-10K	755	04-953-12K	829
Indy RXL	1993-97	8	381	64	48	04-948-10K	569	04-948-12K	715
Indy Sport	1991-98	8	381	64	48	04-948-10K	569	04-948-12K	715
Indy Sport GT	1992	8	381	64	56			04-956-12K	755
Indy Sport, SKS, Touring	1994-98	8	381	64	53	04-953-10K	755	04-953-12K	829
Indy Super Sport	1994-98	8	381	64	53	04-948-10K	569	04-948-12K	715
Indy Storm	1993-98	8	381	64	48	04-948-10K	569	04-948-12K	715
Indy Storm SKS	1993-98	8	381	64	53	04-953-10K	755	04-953-12K	829
Indy Trail, SP	1983-95	8	381	64	48	04-948-10K	569	04-948-12K	715
Indy Trail Deluxe	1990-99	8	381	64	53	04-953-10K	755	04-953-12K	829
Indy Trail ES	1987-89	8	381	64	48	04-948-10K	569	04-948-12K	715
Indy Trail 133 SKS	1987-89	8	381	64	53	04-953-10K	755	04-953-12K	829
Indy Ultra SKS	1996-98	8	381	64	53	04-953-10K	755	04-953-12K	829
Indy Ultra Special	1996-98	8	381	64	48	04-948-10K	569	04-948-12K	715
Indy Ultra SPX	1997	8	381	64	48	04-948-10K	569	04-948-12K	715
Indy Ultra Touring	1997-98	8	381	64	53	04-953-10K	755	04-953-12K	829
Indy XCF	1997-99	8	381	64	48	04-948-10K	569	04-948-12K	715
Indy XLT SKS	1993-98	8	381	64	53	04-953-10K	755	04-953-12K	829
Indy XLT, SP	1993-98	8	381	64	48	04-948-10K	569	04-948-12K	715
Indy XLT Touring	1995-98	8	381	64	53	04-953-10K	755	04-953-12K	829
Startrak	1987-90	8	381	64	53	04-953-10K	755	04-953-12K	829
Transport	1996-98	8	381	64	56			04-956-12K	755
Widetrak, LX	1990-98	8	508	64	62			04-929K	890
XCR 600/Special	1995-98	8	381	64	48	04-948-10K		04-948-12K	715

SKI-DOO	ГОД ВЫПУСКА	ТИП	ШИРИНА мм	ШАГ мм	СНЕГО-ЗАЦЕПЫ	AGGRESSOR 25 мм	ЦЕНА €	AGGRESSOR 30 мм	ЦЕНА €
Formula III	1995-98	8	381	64	48	04-948-10K	569	04-948-12K	715
Formula III LT	1997-98	8	381	64	54	04-954-10K	705		
Formula III 700	1998	8	381	64	48	04-948-10K	569	04-948-12K	715
Formula III 700 LT	1998	8	381	64	54	04-954-10K	705		
Formula 500-583	1997-2002	8	381	64	48	04-948-10K	569	04-948-12K	715
Formula Mach I	1989-2001	8	381	64	48	04-948-10K	569	04-948-12K	715
Formula Mach I XTC	1990-93	8	381	64	55			04-955-12K	775
Formula Mach Z	1993-01	8	381	64	48	04-948-10K	569	04-948-12K	715
Formula Mach Z LT	1997-2002	8	381	64	54	04-954-10K	705		
Formula MX	1990-93	8	381	64	48	04-948-10K	569	04-948-12K	715
Formula MX, Z	1993-2002	8	381	64	48	04-948-10K	569	04-948-12K	715
Formula MX LT	1990	8	381	64	55			04-955-12K	775
Formula MX XTC, R	1991-93	8	381	64	55			04-955-12K	775
Formula MX Z 670	1996-98	8	381	64	48	04-948-10K	569	04-948-12K	715
Formula Plus	1990-93	8	381	64	48	04-948-10K	569	04-948-12K	715
Formula Plus LT, XTC	1990-93	8	381	64	55			04-955-12K	775
Formula Plus EFI	1993-94	8	381	64	48	04-948-10K	569	04-948-12K	715
Formula Plus XTC	1993	8	381	64	55			04-955-12K	775
Formula Plus X	1993	8	381	64	48	04-948-10K	569	04-948-12K	715
Formula Plus XTC	1991-93	8	381	64	55			04-955-12K	775
Formula ST, STX, Z	1994	8	381	64	48	04-948-10K	569	04-948-12K	715

Гусеницы, продолжение...

AGGRESSOR ВЫСОТА СНЕГОЗАЦЕПА 25 и 30 мм

SKI-DOO	ГОД ВЫПУСКА	ТИП	ШИРИНА мм	ШАГ мм	СНЕГО-ЗАЦЕПЫ	AGGRESSOR 25 мм	ЦЕНА €	AGGRESSOR 30 мм	ЦЕНА €
Formula STX LT	1995-96	8	381	64	54	04-954-10K	705		
Formula SL, SS, STX, Z	1995-98	8	381	64	48	04-948-10K	569	04-948-12K	715
Form. Grand Touring, SE	1993-94	8	381	64	48	04-948-10K	569	04-948-12K	715
Form. Grand Touring XTC	1994	8	381	64	55			04-955-12K	775
Form. Grand Touring SE 670, 580, 470	1997-98	8	381	64	54	04-954-10K	705		
Grand Touring 700, SE, 500, 583	1999-01	8	381	64	54	04-954-10K	705		
Skandic 380	1995-98	8	381	64	54	04-954-10K	705		
Skandic 500	1995-98	8	381	64	54	04-954-10K	705		
Scandic Wide Track, L/C	1996-2001	8	508	64	62	04-929K	890		
Summit 470	1994	8	381	64	54	04-954-10K	705		
Summit 500, 583, 670	1994-98	8	381	64	54	04-954-10K	705		
Touring L	1995-98	8	381	64	48	04-948-10K	569	04-948-12K	715
Touring LE, SLE	1995-98	8	381	64	54	04-954-10K	705		
YAMAHA	ГОД ВЫПУСКА	ТИП	ШИРИНА мм	ШАГ мм	СНЕГО-ЗАЦЕПЫ	AGGRESSOR 25 мм	ЦЕНА €	AGGRESSOR 30 мм	ЦЕНА €
BR 250TR, LT, 85-94; 250T	1994-98	8	381	64	54	04-954-10K	705		
Enticer II	1992-93	8	381	64	54	04-954-10K	705		
ET 340 Long Track	1981-88	8	381	64	54	04-954-10K	705		
ET 400 LT	1989-91	8	381	64	54	04-954-10K	705		
ET 410TR	1992-98	8	381	64	54	04-954-10K	705		
EX 570	1987-90	8	381	64	48	04-948-10K	569	04-948-12K	715
EX 570E, 570SX	1993	8	381	64	48	04-948-10K	569	04-948-12K	715
EX 570ST	1993	8	381	64	54	04-954-10K	705		
Exciter II, II LE	1991-93	8	381	64	48	04-948-10K	569	04-948-12K	715
Mountain Max 600	1997-98	8	381	64	54	04-954-10K	705	04-954-12K	579
Mountain Max 700	1997-98	8	381	64	54	04-954-10K	705	04-954-12K	579
Mountain Max 800	1997	8	381	64	54	04-954-10K	705	04-954-12K	579
Mountain SRX 700	1998	8	381	64	54	04-954-10K	705	04-954-12K	579
Phazer 480	1984-89	8	381	64	46	04-946-10K	555		
Phazer 480	1990	8	381	64	48	04-948-10K	569	04-948-12K	715
Phazer II, II LE	1991-94	8	381	64	48	04-948-10K	569	04-948-12K	715
Phazer 480, 480E	1995-98	8	381	64	48	04-948-10K	569	04-948-12K	715
Phazer 480 ST	1991-98	8	381	64	54	04-954-10K	705		
Phazer 500	1999-01	8	381	64	48	04-948-10K	569		
SR 540	1981-91	8	381	64	48	04-948-10K	569	04-948-12K	715
SRX 600, 700	1998-01	8	381	64	48	04-948-10K	569	04-948-12K	715
SX 500 R	2000-2001	8	381	64	48	04-948-10K	569	04-948-12K	715
SS 440	1981-83	8	381	64	46	04-946-10K	555		
Venture GT	1992-93	8	381	64	48	04-948-10K	569	04-948-12K	715
Venture LT, TF	1991-98	8	381	64	60			04-960-12K	975
Venture XL	1991-98	8	381	64	48	04-948-10K	569	04-948-12K	715
Venture 500, 600	1997-01	8	381	64	54	04-954-10K	705		
Venture 700	1998-01	8	381	64	54	04-954-10K	705		
VMX 540	1983-91	8	381	64	48	04-948-10K	569	04-948-12K	715
VMAX 500, 500LE, 500DX	1994	8	381	64	48	04-948-10K	569	04-948-12K	715
VMAX 500, 500E	1995-96	8	381	64	48	04-948-10K	569	04-948-12K	715
VMAX 500DX	1995-96	8	381	64	54	04-954-10K	705		
VMAX 500ST, 600ST	1994-96	8	381	64	54	04-954-10K	705		
VMAX 600, 600LE, 600DX	1994	8	381	64	48	04-948-10K	569	04-948-12K	715
VMAX 600, 600E	1995-96	8	381	64	48	04-948-10K	569	04-948-12K	715
VMAX 600DX	1995-96	8	381	64	54	04-954-10K	705		
VMAX 4	1992-94	8	381	64	48	04-948-10K	569	04-948-12K	715
VMAX 4 800	1995-97	8	381	64	48	04-948-10K	569	04-948-12K	715
VMAX 4 800 ST	1995-97	8	381	64	54	04-954-10K	705		
V-MAX 500 XT, XTC	1997-99	8	381	64	48	04-948-10K	569	04-948-12K	715
V-MAX 600 SX	1997-99	8	381	64	48	04-948-10K	569	04-948-12K	715
V-MAX 600 XT, XTC	1997-99	8	381	64	48	04-948-10K	569	04-948-12K	715
V-MAX 700 SX	1997-99	8	381	64	48	04-948-10K	569	04-948-12K	715
V-MAX 700 (все)	1998	8	381	64	48	04-948-10K	569	04-948-12K	715
VK 540	1988-92	8	508	64	62	04-929K	890		
VK 540II	1993-94	8	508	64	62	04-929K	890		
VK 540 III	1995-01	8	508	64	62	04-929K	890		
VT 480	1995-98	8	381	64	48	04-948-10K	569	04-948-12K	715
XLV	1985-90	8	381	64	48	04-948-10K	569	04-948-12K	715

VANTAGE

VANTAGE ЗАМЕНЯЕТ ОРИГИНАЛЬНЫЕ ГУСЕНИЦЫ, С ОТВЕРСТИЯМИ ДЛЯ ШИПОВ. ОБЕСПЕЧИВАЕТ ХОРОШЕЕ СЦЕПЛЕНИЕ И ДОЛГОВЕЧНА В ЭКСПЛУАТАЦИИ.

С превосходным сцеплением при торможении и разгоне, с низким сопротивлением скольжения. Готова к шипованию; 96 отверстий для шипов. Большие отверстия скоб облегчают процесс смазки. Запатентованная технология KIMPEX позволяет изготавливать гусеницы, в которых область отверстия и скобы обладают исключительной прочностью.

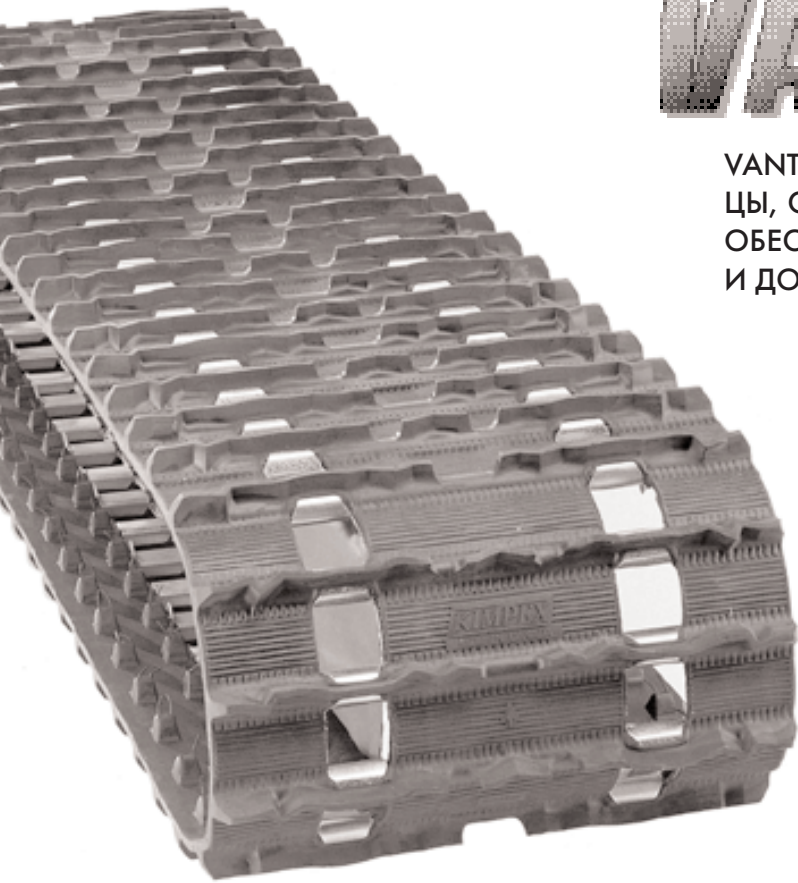

DURADO

DURADO ЗАМЕНЯЮТ ОРИГИНАЛЬНЫЕ ГУСЕНИЦЫ. ЛЕГКО И ПРОСТО УСТАНОВЛИВАЮТСЯ, НЕ ТРЕБУЮТ КАКИХ-ЛИБО ИЗМЕНЕНИЙ В КОНСТРУКЦИИ СНЕГОХОДА.

Производится шести разных типов для каждой конкретной модели снегохода, в зависимости от его целевого предназначения. Можете быть уверены, что модель гусеницы Durado для Вашего снегохода соответствуют своей цене, устанавливаются без проблем и безупречна в работе.



Гусеницы, продолжение...

VANTAGE & DURADO

ГУСЕНИЦЫ

1
ЭЛЕКТРИКА

2
ВЫХЛОПНАЯ СИСТЕМА

3
ТРАНСМИССИЯ

4
ПОДВЕСКА

5
ТОРМОЗА

6
ВЕТРОВЫЕ СТЕКЛА

7
ПОДАЧА ТОПЛИВА

8
УПРАВЛЕНИЕ

9
ДВИГАТЕЛЬ

10
РЕМНИ ВАРИАТОРА

11
РИНАДЛЕЖН. ГУСЕНИЦЫ

12
LYNX

ARCTIC CAT	ГОД ВЫПУСКА	ТИП	ШИРИНА ММ	ШАГ ММ	СНЕГО-ЗАЦЕПЫ	DURADO	ЦЕНА €	VANTAGE	ЦЕНА €
Bearcat 440, 550	1995-98	3	381	64	62			04-988K	685
Cheetah L/C, F/C	1986-88	3	381	64	62			04-988K	685
Cheetah Touring	1989-93	3	381	64	62			04-988K	685
Cheetah 440, 550	1994	3	381	64	62			04-988K	685
Cougar	1985-88	3	406	64	48			04-987K	575
Cougar	1989-98	4	381	64	48			04-948-75K	499
Cougar 2-Up	1993	4	381	64	48			04-948-75K	499
Cougar Mountain Cat	1993-98	4	381	64	54			04-954-75K	625
El Tigre EXT	1989-91	4	381	64	48			04-948-75K	499
El Tigre Mountain Cat	1989-91	4	381	64	54			04-954-75K	625
El Tigre 5000/6000	1980-84	3	381	64	46			04-985K	499
El Tigre	1985-89	3	406	64	48			04-987K	575
EXT	1991-93	4	381	64	48			04-948-75K	499
EXT Mountain Cat	1991-93	4	381	64	54			04-954-75K	625
600 EXT Triple	1997-98	4	381	64	48			04-948-75K	499
600 EXT Triple Touring	1998	4	381	64	54			04-948-75K	499
EXT EFI	1993-95	4	381	64	48			04-948-75K	499
EXT 580, EFI	1994-98	4	381	64	48			04-948-75K	499
EXT 580 Powder Special	1995-97	4	381	64	54			04-954-75K	625
EXT EFI Mountain Cat	1994-98	4	381	64	54			04-954-75K	625
Jag AFS L/T	1991-93	3	381	64	60			04-984K	695
Jag, Jag Deluxe	1992-98	4	381	64	48			04-948-75K	499
Jag LongTrack	1981	3	381	64	60			04-984K	695
Jag 340-440, AFS 440	1985-91	3	381	64	46			04-985K	499
Jag Special	1992-93	4	381	64	48			04-948-75K	499
Jag, 440Z	1994-98	4	381	64	48			04-948-75K	499
Pantera	1985-89	3	406	64	48			04-987K	575
Pantera	1990-91	4	381	64	48			04-948-75K	499
Pantera	1992-98	4	381	64	54			04-954-75K	625
Panther	1980-85	3	406	64	48			04-987K	575
Panther	1986-91	3	406	64	48			04-987K	575
Panther, Deluxe	1992-98	4	381	64	54			04-954-75K	625
Prowler	1990-93	4	381	64	48			04-948-75K	499
Prowler 2-Up	1993	4	381	64	54			04-954-75K	625
Prowler Mountain Cat	1990-93	4	381	64	54			04-954-75K	625
Prowler Special	1991-92	4	381	64	48			04-948-75K	499
600 Powder Extreme	1997-98	4	381	64	54			04-954-75K	625
Powder Special, EFI	1997-98	4	381	64	54			04-954-75K	625
Prowler EFI	1994	4	381	64	48			04-948-75K	499
Prowler EFI 2-Up	1994-95	4	381	64	54			04-954-75K	625
Puma, Deluxe	1994-97	4	381	64	48			04-948-75K	499
Puma 2-Up	1995-97	4	381	64	54			04-954-75K	625
Super Jag	1987-92	3	406	64	62			04-988K	685
Thundercat	1993-98	4	381	64	48			04-948-75K	499
Thundercat Mountain Cat	1994-98	4	381	64	54			04-954-75K	625
Wildcat 650	1988	3	406	64	48			04-987K	575
Wildcat 650, 700	1989-93	4	381	64	48			04-948-75K	499
Wildcat EFI, Touring	1993-96	4	381	64	48			04-948-75K	499
Wildcat Mountain Cat	1989-93	4	381	64	54			04-954-75K	625
Wildcat EFI, 700, M.C.	1992-96	4	381	64	54			04-954-75K	625
ZL 440	1997-98	4	381	64	48			04-948-75K	499
ZL 500	1998-00	4	381	64	48			04-948-75K	499
ZR 440	1993-00	4	381	64	48			04-948-75K	499
ZR 500	1998-00	4	381	64	48			04-948-75K	499
ZR 580, EFI	1993-97	4	381	64	48			04-948-75K	499
ZR 600, EFI	1998-00	4	381	64	48			04-948-75K	499
ZR 700	1995	4	381	64	48			04-948-75K	499
ZRT 800	1995-98	4	381	64	48			04-948-75K	499
ZRT 800	1995-98	4	381	64	48			04-948-75K	499
ZRT 600	1997-98	4	381	64	48			04-948-75K	499
POLARIS	ГОД ВЫПУСКА	ТИП	ШИРИНА ММ	ШАГ ММ	СНЕГО-ЗАЦЕПЫ	DURADO	ЦЕНА €	VANTAGE	ЦЕНА €
Classic	1994-98	4	381	64	48			04-948-75K	499
Indy Sport	1987-90	4	381	64	48	04-790	319	04-948-75K	499
Indy 400	1984-91	4	381	64	48			04-948-75K	499
Indy 400 Classic	1988	4	381	64	48			04-948-75K	499
Indy 400 XC	1991	4	381	64	48			04-948-75K	499
Indy 440, 440 XCR	1992-98	4	381	64	48			04-948-75K	499
Indy 440 L/C	1995-98	4	381	64	48			04-948-75K	499
Indy 500, 500 Classic	1989-98	4	381	64	48			04-948-75K	499
Indy 500, SP	1989-93	4	381	64	48			04-948-75K	499
Indy 500 Carb., 500 EFI	1995-97	4	381	64	48			04-948-75K	499
Indy Lite, Deluxe, Starlite	1993-98	4	381	64	48	04-790	319	04-948-75K	499

VANTAGE & DURADO

ГУСЕНИЦЫ

POLARIS	ГОД ВЫПУСКА	ТИП	ШИРИНА ММ	ШАГ ММ	СНЕГО- ЗАЦЕПЫ	DURADO	VANTAGE	
							ЦЕНА €	ЦЕНА €
Indy 600, Cross Country	1983-87	4	381	64	48		04-948-75K	499
Indy 650, RXL	1988-93	4	381	64	48		04-948-75K	499
Indy 700 XC	1998	4	381	64	48		04-948-75K	499
Indy 700 XCR	1998	4	381	64	48		04-948-75K	499
Indy RXL	1993-97	4	381	64	48		04-948-75K	499
Indy Sport	1991-98	4	381	64	48		04-948-75K	499
Indy Sport GT	1992	4	381	64	48		04-956-75K	705
Indy Super Sport	1994-98	4	381	64	48		04-948-75K	499
Indy Storm	1993-98	4	381	64	48		04-948-75K	499
Indy Supertrak	1989-92	4	381	64	62		04-962-75K	770
Indy Trail, SP	1983-95	4	381	64	48		04-962-75K	770
Indy Trail ES	1987-89	4	381	64	48		04-948-75K	499
Indy Ultra Special	1996-98	4	381	64	48		04-948-75K	499
Indy Ultra SPX	1997	4	381	64	48		04-948-75K	499
Indy XCF	1997-98	4	381	64	48		04-948-75K	499
Indy XLT, SP	1993-98	4	381	64	48		04-948-75K	499
Sprint	1986-90	3	381	64	48	04-793	549	
SS Sport	1981-84	3	381	64	48	04-793	549	
Star	1983-90	3	381	64	48	04-793	549	
Transport	1996-98	4	381	64	48		04-956-75K	705
XCR 600	1995-98	4	381	64	48		04-948-75K	499
XCR 600 Special	1996-98	4	381	64	48		04-948-75K	499
SKI-DOO	ГОД ВЫПУСКА	ТИП	ШИРИНА ММ	ШАГ ММ	СНЕГО- ЗАЦЕПЫ	DURADO	VANTAGE	
							ЦЕНА €	ЦЕНА €
Formula III	1995-98	4	381	64	48		04-948-75K	499
Formula III LT	1997-98	4	381	64	54		04-954-75K	625
Formula III LT	1997-98	4	381	64	54		04-954-75K	625
Formula III 700	1998	4	381	64	48		04-948-75K	499
Formula III 700 LT	1998	4	381	64	54		04-954-75K	625
Formula 500-583	1997-98	4	381	64	48		04-948-75K	499
Formula Mach I	1989-94	4	381	64	48		04-948-75K	499
Formula Mach I	1995-98	4	381	64	48		04-948-75K	499
Formula Mach	1989-93	4	381	64	48		04-948-75K	499
Formula Mach I XTC	1990-93	4	381	64	55		04-956-75K	705
Formula Mach Z	1993-98	4	381	64	48		04-948-75K	499
Formula Mach Z LT	1997-98	4	381	64	54		04-954-75K	625
Formula MX	1985-89	4	381	50	58		04-871-75K	619
Formula MX	1990-93	4	381	64	48		04-948-75K	499
Formula MX, Z	1993-98	4	381	64	48		04-948-75K	499
Formula MX LT	1987-89	2	407	50	63		04-872-75K	649
Formula MX LT	1990	4	381	64	55		04-956-75K	705
Formula MX XTC, R	1991-93	4	381	64	55		04-956-75K	705
Formula MX Z 670	1996-98	4	681	64	48		04-948-75K	499
Formula Plus	1985-89	2	407	50	58		04-871-75K	619
Formula Plus	1990-93	4	381	64	48		04-948-75K	499
Formula Plus LT, XTC	1990-93	8	381	64	55		04-956-75K	705
Formula Plus LT	1987-89	2	407	50	63		04-872-75K	649
Formula Plus EFI	1993-94	4	381	64	48		04-948-75K	499
Formula Plus E	1993	4	381	64	48		04-948-75K	499
Formula Plus XTC	1993	4	381	64	55		04-956-75K	705
Formula Plus X	1993	4	381	64	48		04-948-75K	499
Formula Plus XTC	1991-93	4	381	64	55		04-956-75K	705
Formula ST, STX, Z	1994	4	381	64	48		04-948-75K	499
Formula STX LT	1995-96	4	381	64	54		04-954-75K	625
Formula SL, SS, STX, Z	1995-98	4	381	64	48		04-948-75K	499
Form. Grand Touring, SE	1993-94	4	406	64	48		04-948-75K	499
Form. Grand Touring XTC	1994	4	381	64	55		04-956-75K	705
Form. Grand Touring SE 670, 580, 470	1995-98	4	381	64	55		04-954-75K	625
Safari GLX	1990-92	2	407	50	63		04-872-75K	649
Skandic 380	1995-98	4	381	64	54		04-954-75K	625
Skandic 500	1995-98	4	381	64	54		04-954-75K	625
Skandic 503 SLT	1993	4	381	64	62		04-962-75K	770
Summit 470	1994	4	381	64	54		04-954-75K	625
Summit 500, 583, 670	1994-98	4	381	64	54		04-954-75K	625
Touring L	1995-98	4	381	64	48		04-948-75K	499
Touring LE, SLE	1995-98	4	381	64	54		04-954-75K	625
Tundra II LT, R	1994-00	2	381	50	71	04-528	470	
Tundra LT, R	1985-93	2	381	50	71	04-528	470	
Tundra	1985-93	2	381	50	71	04-534	470	

Гусеницы, продолжение...

VANTAGE & DURADO

ГУСЕНИЦЫ

YAMAHA	ГОД ВЫПУСКА	ТИП	ШИРИНА ММ	ШАГ ММ	СНЕГО- ЗАЦЕПЫ	DURADO	ЦЕНА €	VANTAGE	ЦЕНА €
BR 250TR, LT, 85-94; 250T	1994-98	4	381	64	54			04-954-75K	625
Enticer II	1992-93	4	381	64	54			04-954-75K	625
ET 340 Long Track	1981-88	4	381	64	54			04-954-75K	625
ET 400 LT	1989-91	4	381	64	54			04-954-75K	625
ET 410TR	1992-98	4	381	64	54			04-954-75K	625
EX 570	1987-90	4	381	64	48			04-948-75K	499
EX 570E, 570SX	1993	4	381	64	48			04-948-75K	499
EX 570ST	1993	4	381	64	48			04-954-75K	625
Exciter II, II LE	1991-93	4	381	64	48			04-948-75K	499
Mountain Max 600	1997-98	4	381	64	54			04-954-75K	625
Mountain Max 700	1997-98	4	381	64	54			04-954-75K	625
Mountain Max 800	1997	4	381	64	54			04-954-75K	625
Mountain SRX 700	1998	4	381	64	54			04-954-75K	625
PZ 480	1984-89	4	381	64	46			04-946-75K	555
PZ 480	1990	4	381	64	48			04-948-75K	499
PZ II, II LE	1991-94	4	381	64	48			04-948-75K	499
PZ 480, 480E	1995-98	4	381	64	48			04-948-75K	499
PZ 480 ST	1991-98	4	381	64	54			04-954-75K	625
SR 540	1981-91	4	381	64	48			04-948-75K	499
SRX 600, 700	1998	4	381	64	48			04-948-75K	499
SS 440	1981-83	4	381	64	46			04-946-75K	555
Venture GT	1992-93	4	381	64	48			04-948-75K	499
Venture XL	1991-98	4	381	64	48			04-948-75K	499
Venture 500, 600	1997-98	4	381	64	54			04-954-75K	625
Venture 700	1998	4	381	64	54			04-954-75K	625
VMX 540	1983-91	4	381	64	48			04-948-75K	499
VMAX 500, 500LE, 500DX	1994	4	381	64	48			04-948-75K	499
VMAX 500, 500E	1995-96	4	381	64	48			04-948-75K	499
VMAX 500DX	1995-96	4	381	64	54			04-954-75K	625
VMAX 500ST, 600ST	1994-96	4	381	64	54			04-954-75K	625
VMAX 600, 600LE, 600DX	1994	4	381	64	48			04-948-75K	499
VMAX 600, 600E	1995-96	4	381	64	48			04-948-75K	499
VMAX 600DX	1995-96	4	381	64	54			04-954-75K	625
VMAX 4	1992-94	4	381	64	48			04-948-75K	499
VMAX 4 800	1995-97	4	381	64	48			04-948-75K	499
VMAX 4 800 ST	1995-97	4	381	64	54			04-954-75K	625
V-MAX 500 XT, XTC	1997-98	4	381	64	48			04-948-75K	499
V-MAX 600 SX	1997-98	4	381	64	48			04-948-75K	499
V-MAX 700 SX	1997-98	4	381	64	48			04-948-75K	499
V-MAX 700 (все)	1998	4	381	64	48			04-948-75K	499
VT 480	1995-98	4	381	64	48			04-948-75K	499
XLV	1985-90	4	381	64	48			04-948-75K	499

1

ЭЛЕКТРИКА

2

ВЫХЛОПНАЯ СИСТЕМА

3

ТРАНСМИССИЯ

4

ПОДВЕСКА

5

ТОРМОЗА

6

ВЕТРОВЫЕ СТЕКЛА

7

ПОДАЧА ТОПЛИВА

8

УПРАВЛЕНИЕ

9

ДВИГАТЕЛЬ

10

РЕМНИ ВАРИАТОРА

11

ПРИНАДЛЕЖН. ГУСЕНИЦЫ

12

LYNX